

ZAŘAZENÍ		REVIZE			
SESTAVA	POUŽITO NA	REV.	POPIS	DATUM	SCHVÁLENO

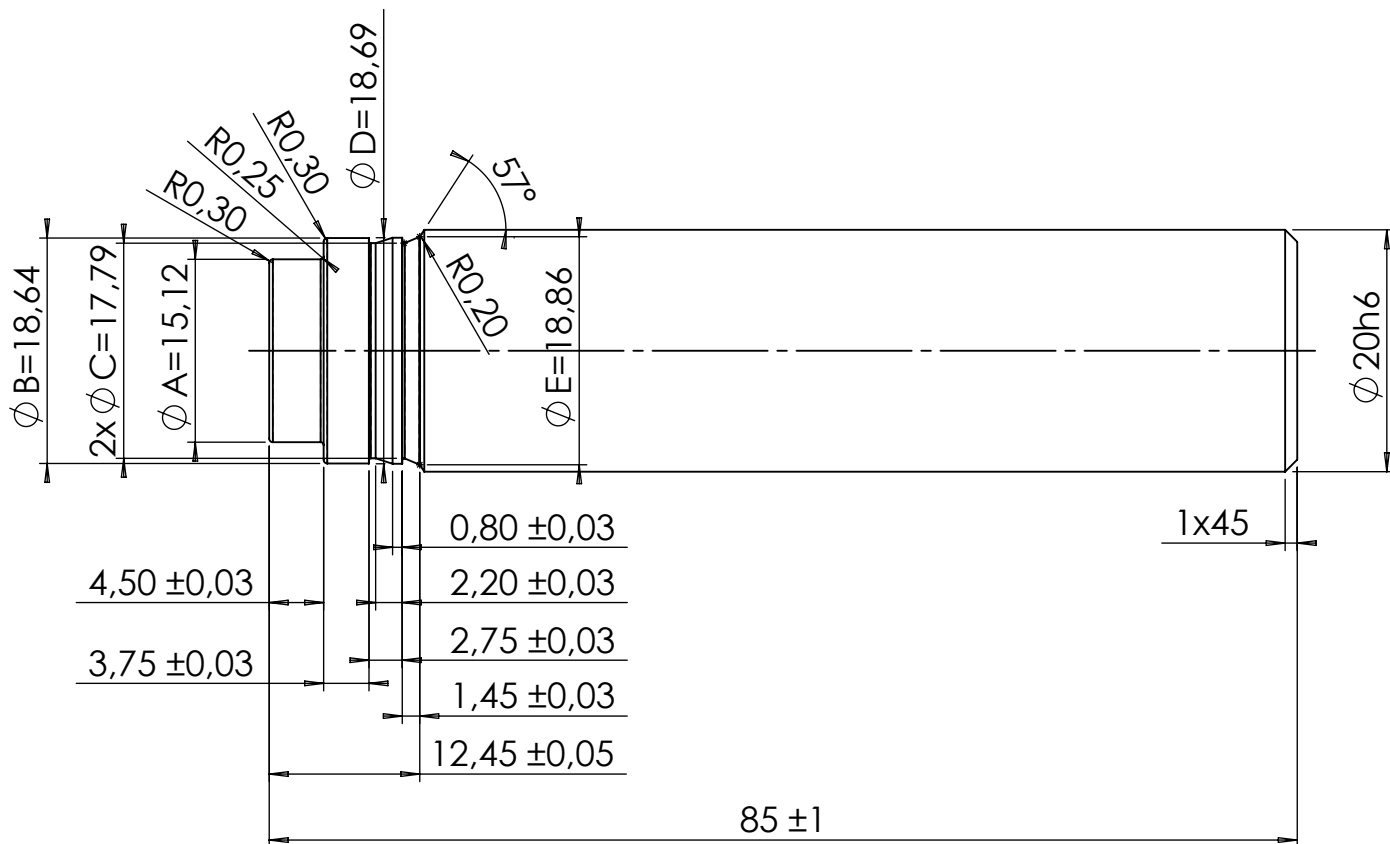

ROZDÍL PRŮMĚRŮ A-B, A-C, A-D, A-E JE V TOLERANCI $\pm 0,015$ mm
DĚLKOVÉ ROZMĚRY SE VZTAHUJÍ K PRŮSEČÍKUM PLOCH

PŘÍMÁ DRÁŽKA LAPOVANÁ, ÚHEL ČELA 8° (NA $\phi 20$)
 ϕ JÁDRA 7,5 mm, Z=4
 ČELO OBRÁBÍ - OTEVŘENÉ ZUBY

OBRÁBĚNÝ MATERIÁL:

POPIS:

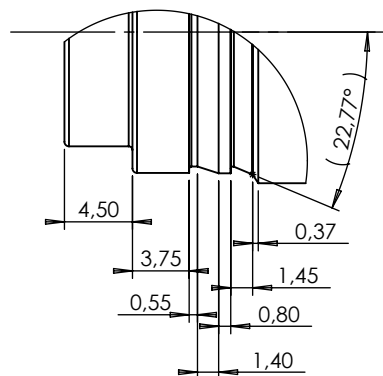

ROZMĚRY JSOU V MILIMETRECH
 TOLERANCE DLE:

DIN ISO 2768

do $6 \pm 0,1$
 od 6 do $30 \pm 0,2$
 od 30 do $120 \pm 0,3$
 od 120 do $400 \pm 0,5$
 od 400 do $1000 \pm 0,8$

OBJEDNÁVKA Č.:

SCHVÁLIL:

KRESLIL:

KONTROLOVAL:

KOPIE

VYDÁNÍ

DATUM

NÁZEV:

FORMAT

A4

MĚŘ:

není

HMOT.

LIST

1

Ing. ZDENĚK KRÁTKÝ

SK FRÉZA

MATERIÁL

POVLAK

NEODMĚŘUJTE Z VÝKRESU

VÝKRES Č.

REV.